

H 500 - 2000

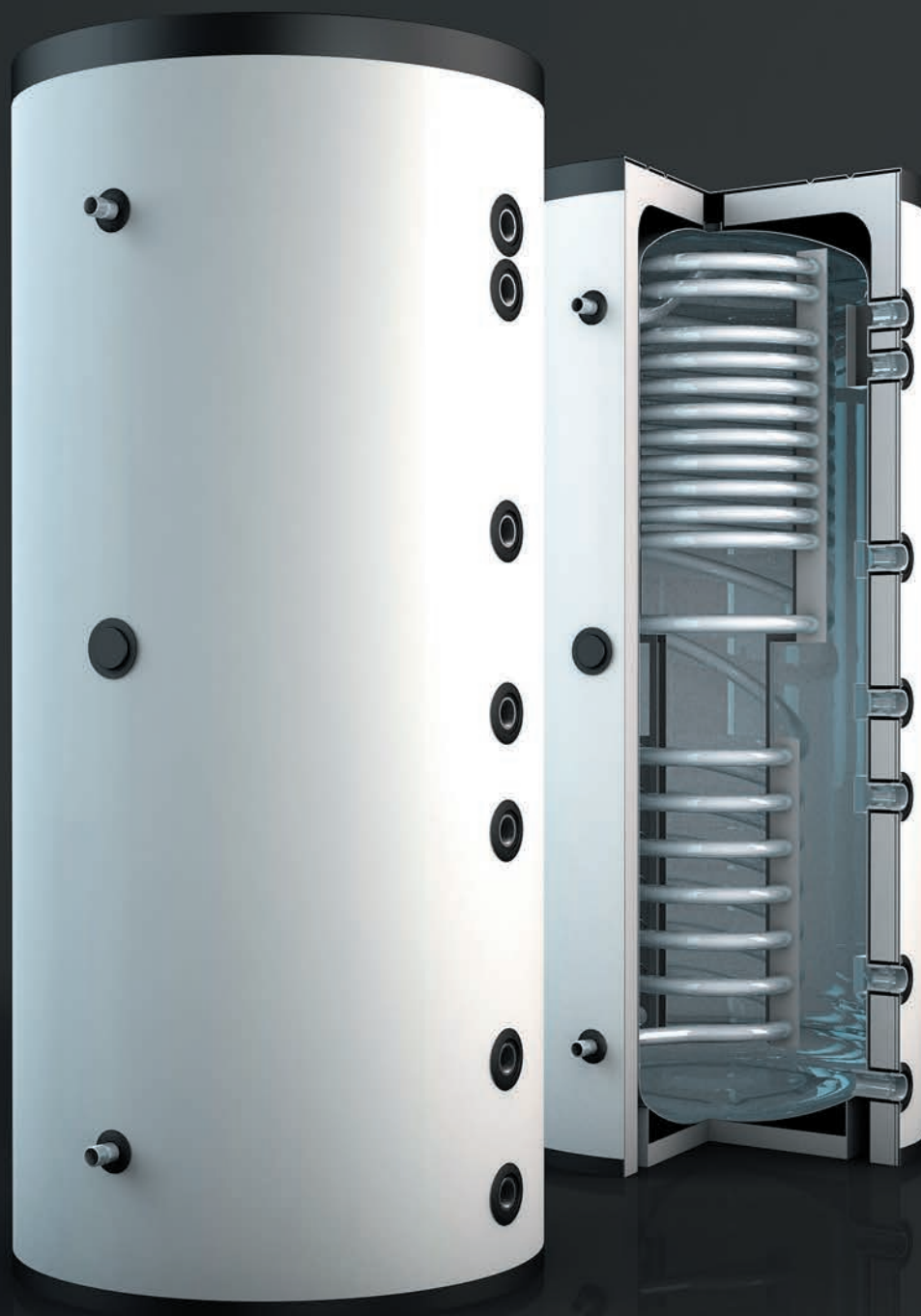

Bollitori ACS istantanea

H 500 - 2000

Funzione

È un Puffer con all'interno uno scambiatore ondulato in tubo di acciaio inox per la produzione istantanea di acqua calda sanitaria (ACS).

Protezione dalla corrosione

Acciaio inossidabile 1.4404

Protezione esterna

Verniciatura a polveri

Isolamento

Modelli 500-1000: 70 mm di poliuretano rigido in calotte, rivestimento in PVC

Modelli 1500-2000: 110 mm di EPS in calotte, rivestimento in ABS

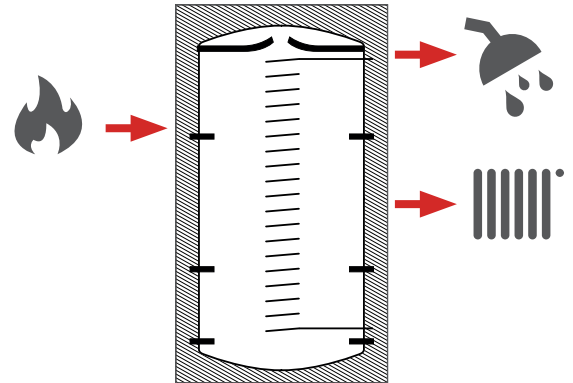

Gamma prodotti H 500 - 2000

Tipo	Codice articolo	Volume utile	Altezza totale con isolamento	Altezza di ribaltamento	Diametro di installazione	Peso (a vuoto)	Superficie scambiatore tubo corrugato	Indice caratteristico "NL"	Classe di efficienza
Unità	[-]	[l]	[mm]	[mm]	[mm]	[kg]	[m ²]	[-]	[-]
H 500	STD0500H	497	1750	1740	650	180	5,5	3	C
H 800	STD0800H	772	1970	1950	750	191	6	3,8	C
H 1000	STD1000H	902	2120	2100	790	219	6	4	C
H 1500	STD1500H	1526	2240	2240	1000	345	9,8	9,3	C
H 2000	STD2000H	1998	2420	2430	1100	375	9,8	10,4	C

Dati tecnici H 500 - 2000

Tipo	Unità	H 500	H 800	H 1000	H 1500	H 2000
Codice articolo	[-]	STD0500H	STD0800H	STD1000H	STD1500H	STD2000H
Volume utile	[l]	497	772	902	1526	1998
Contenuto riscaldamento	[l]	469	742	872	1476	1948
Contenuto acqua sanitaria	[l]	28	30	30	50	50
Altezza totale con isolamento	[mm]	1750	1970	2120	2240	2420
Diametro con isolamento	[mm]	810	910	950	1250	1350
Diametro senza isolamento	[mm]	650	750	790	1000	1100
Altezza di ribaltamento	[mm]	1740	1950	2100	2240	2430
Diametro di installazione	[mm]	650	750	790	1000	1100
Peso (a vuoto)	[kg]	180	191	219	345	375
Pressione max. di esercizio lato riscaldamento	[bar]	3	3	3	3	3
Pressione di collaudo lato riscaldamento	[bar]	4,5	4,5	4,5	4,5	4,5
Pressione max. di esercizio lato acqua sanitaria	[bar]	6	6	6	6	6
Pressione di collaudo lato acqua sanitaria	[bar]	9	9	9	9	9
Temperatura max. lato riscaldamento	[°C]	95	95	95	95	95
Temperatura max. lato acqua sanitaria	[°C]	95	95	95	95	95
Superficie scambiatore tubo corrugato	[m²]	5,5	6	6	9,8	9,8
Spessore isolamento	[mm]	70	70	70	110	110
Lunghezza max. resistenza elettrica	[mm]	500	500	500	750	750
Indice caratteristico "NL"	[-]	3	3,8	4	9,3	10,4
Perdita di calore	[kWh/d]	2,50	3,10	3,38	4,10	4,44
Perdita di calore	[W]	104	129	141	171	185
Classe di efficienza	[-]	C	C	C	C	C
Materiale isolamento	[-]	PU rigido in calotte			EPS	
Protezione contro la corrosione	[-]	Acciaio inossidabile				

Dati prestazionali H 500 - 2000

	Bollitore interamente riscaldato			Bollitore riscaldato nella parte superiore ¹						
	Prestazione iniziale senza integrazione riscaldamento [l]			Prestazione iniziale senza integrazione riscaldamento [l]			Valore secondo DIN4708 ²			
	Portata prelievo			Portata prelievo			NL	Prestazione massima in 10 min ³		
	10 l/min	15 l/min	20 l/min	10 l/min	15 l/min	20 l/min		[l]	[l/min]	
Scambiatore acqua sanitaria	500	373	319	281	260	234	209	3.0 (29 kW)	232	23,2
	800	573	519	456	382	322	275	3.8 (30 kW)	260	26,0
	1000	637	600	536	402	331	281	4.0 (33 kW)	267	26,7
	1500	700	650	547	430	358	301	9.3 (70 kW)	399	39,9
	2000	842	714	651	463	393	358	10.4 (80 kW)	423	42,3

1 - Riscaldamento di AF (acqua fredda) da 10 °C a 45 °C; Temperatura bollitore 65 °C

2 - Riscaldamento di AF (acqua fredda) da 10 °C a 45 °C; Mandata a 70 °C; Temperatura bollitore AF+50K

3 - Dati riferiti al coefficiente NL

Attacchi e altezze H 500 - 2000

Manicotti/altezze		Unità	H 500	H 800	H 1000	H 1500	H 2000
ENT	Sfiato	[mm]	1690 1¼" IG	1910 1¼" IG	2060 1¼" IG	2170 1¼" IG	2350 1¼" IG
WW	Acqua calda	[mm]	1410 1" AG	1670 1" AG	1820 1" AG	1835 1" AG	2000 1" AG
KV 1	Mandata caldaia 1	[mm]	1410 1½" IG	1670 1½" IG	1820 1½" IG	1835 1½" IG	2000 1½" IG
KV 2	Mandata caldaia 2	[mm]	1300 1½" IG	1560 1½" IG	1710 1½" IG	1725 1½" IG	1890 1½" IG
HZV	Mandata riscaldamento	[mm]	1020 1½" IG	1150 1½" IG	1300 1½" IG	1285 1½" IG	1380 1½" IG
EHP	Resistenza elettrica	[mm]	900 1½" IG	950 1½" IG	1100 1½" IG	1065 1½" IG	1230 1½" IG
KR 1	Ritorno caldaia 1	[mm]	820 1½" IG	870 1½" IG	990 1½" IG	975 1½" IG	1030 1½" IG
HZR 1	Ritorno riscaldamento 1	[mm]	620 1½" IG	670 1½" IG	790 1½" IG	775 1½" IG	830 1½" IG
KR 2	Ritorno caldaia 2	[mm]	390 1½" IG	400 1½" IG	400 1½" IG	465 1½" IG	480 1½" IG
KW	Acqua fredda	[mm]	260 1" AG	270 1" AG	270 1" AG	335 1" AG	350 1" AG
HZR 2	Ritorno riscaldamento 2	[mm]	150 1½" IG	170 1½" IG	170 1½" IG	235 1½" IG	250 1½" IG

H 500 - 2000

