

BR 150 - 3000



Bollitori ACS

BR 150 - 3000

Funzione

Questo bollitore dotato di scambiatore fisso accumula acqua calda sanitaria (ACS) prodotta da vari generatori di calore come caldaie a gasolio, gas o biomasse, pompe di calore, ecc.

Protezione dalla corrosione

Il suo interno è vetrificato secondo normativa DIN 4753-3 ed è ulteriormente protetto dall'anodo di magnesio.

Protezione esterna

Fino 500 lt schiumato direttamente, da 800 fino 2000 lt verniciatura a polveri

Isolamento

Modelli 150-600: 50 mm di poliuretano rigido iniettato direttamente, rivestimento in PVC

Modelli 800-1000: 95 mm di poliuretano rigido in calotte, rivestimento in PVC

Modelli 1500-3000: 110 mm di EPS in calotte, rivestimento in ABS

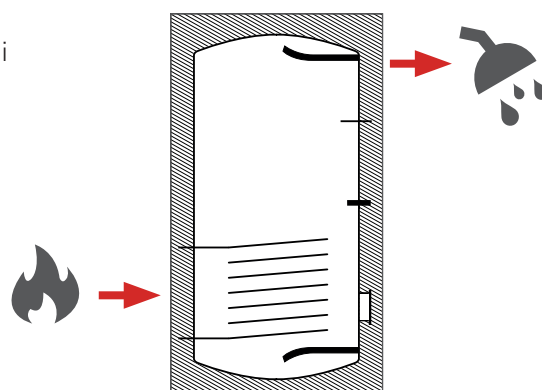

Gamma prodotti BR 150 - 3000

Tipo	Codice articolo	Volume utile	Altezza totale con isolamento	Altezza di ribaltamento	Diametro di installazione	Peso (a vuoto)	Superficie scambiatore inferiore	Indice caratteristico "NL"	Classe di efficienza
Unità	[-]	[l]	[mm]	[mm]	[mm]	[kg]	[m ²]	[-]	[-]
BR 150	STD0150BR	151	950	1135	610	74	1	2,2	B
BR 200	STD0200BR	201	1215	1370	610	91	1,3	4,0	C
BR 300	STD0300BR	326	1570	1710	660	123	1,5	6	C
BR 400	STD0400BR	415	1500	1690	760	147	1,8	10,4	C
BR 500	STD0500BR	496	1800	1960	760	164	2,3	14	C
BR 600	STD0600BR	559	2000	2150	760	190	2,3	16	C
BR 800	STD0800BR	805	1990	2020	790	270	3,6	22	C
BR 1000	STD1000BR	910	2190	2220	790	295	3,6	34	C
BR 1500	STD1500BR	1450	2240	2240	1000	420	3,3	-	C
BR 2000	STD2000BR	1912	2420	2430	1100	510	4,4	-	C
BR 2500	STD2500BR	2435	2590	2650	1200	-	5,3	-	C
BR 3000	STD3000BR	2900	2800	2810	1250	-	5,3	-	C

Dati tecnici BR 150 - 600

Tipo	Unità	BR 150	BR 200	BR 300	BR 400	BR 500	BR 600
Codice articolo	[-]	STD0150BR STD0150BR.H	STD0200BR STD0200BR.H	STD0300BR STD0300BR.H	STD0400BR STD0400BR.H	STD0500BR STD0500BR.H	STD0600BR STD0600BR.H
Volume utile	[l]	151	201	326	415	496	559
Contenuto acqua sanitaria	[l]	145	192,8	317	404	481	544
Contenuto scambiatore inferiore	[l]	6	8,2	9	11	15	15
Altezza totale con isolamento	[mm]	950	1215	1570	1500	1800	2000
Diametro con isolamento	[mm]	610	610	660	760	760	760
Diametro senza isolamento	[mm]	-	-	-	-	-	-
Altezza di ribaltamento	[mm]	1135	1370	1710	1690	1960	2150
Diametro di installazione	[mm]	610	610	660	760	760	760
Peso (a vuoto)	[kg]	74	91	123	147	164	190
Pressione max. di esercizio lato riscaldamento	[bar]	10	10	10	10	10	10
Pressione di collaudo lato riscaldamento	[bar]	15	15	15	15	15	15
Pressione max. di esercizio lato acqua sanitaria	[bar]	10	10	10	10	10	10
Pressione di collaudo lato acqua sanitaria	[bar]	15	15	15	15	15	15
Temperatura max. lato riscaldamento	[°C]	95	95	95	95	95	95
Temperatura max. lato acqua sanitaria	[°C]	95	95	95	95	95	95
Superficie scambiatore inferiore	[m²]	1	1,3	1,5	1,8	2,3	2,3
Spessore isolamento	[mm]	50	50	50	50	50	50
Lunghezza max. resistenza elettrica	[mm]	450	500	500	650	650	650
Prestazione max. resistenza elettrica	[kW]	1,5	2	2,5	4	4	6
Indice caratteristico "NL"	[-]	2,2	4,0	6	10,4	14	16
Perdita di calore	[kWh/d]	1,21	1,60	1,80	2,40	2,60	2,60
Perdita di calore	[W]	50	68	75	101	107	110
Classe di efficienza	[-]	B	C	C	C	C	C
Perdita di carico riscaldamento	[mbar]	60	74	90	102	167	192
Portata riscaldamento	[m³/h]	1,8	2,3	2,7	3,1	3,8	4,3
Materiale isolamento	[-]	PU rigido schiumato direttamente ($\lambda=0,024$ W/mK)					
Protezione contro la corrosione	[-]	Smaltatura a norma DIN 4753, anodo al magnesio					

Dati prestazionali BR 150 - 600

	Riduzione continua con temperatura di mandata ¹						Valore secondo DIN4708 (dati riferiti all'indice NL) ²				Produzione ACS in 60 min ³		
	50 °C		60 °C		70 °C		NL	Prestazione massima in 10 min		Prestazione ACS dopo 30 min		Temperatura di mandata 70 °C	
	[kW]	[l/h]	[kW]	[l/h]	[kW]	[l/h]		[l]	[l/min]	[l]	[l/min]		
Scambiatore inferiore	150	4,2	103	12,0	295	21,0	516	2,2	204	20,4	81	18,5	690
	200	5	123	15,0	369	26,0	639	4	290	29,0	149	27,0	900
	300	6,3	154	18,0	442	31,5	774	6,0	325	32,5	220	27,0	1109
	400	7,1	175	20,4	501	35,8	877	10,4	423	42,4	381	33,7	1423
	500	8,8	216	25,2	619	45,7	1083	14,0	478	47,8	474	37,5	1678
	600	10,1	248	28,8	708	45,7	1238	16	536	53,6	580	41,5	1881

1 - Riscaldamento di AF (acqua fredda) da 10 °C a 45 °C

2 - Riscaldamento di AF (acqua fredda) da 10 °C a 45 °C; Mandata a 70 °C; Temperatura bollitore AF+50K

3 - Dati calcolati in base alla prestazione massima; AF (acqua fredda) da 10 °C a 45; Temperatura bollitore a 60 °C

Attacchi e altezze BR 150 - 600

Manicotti/altezze		Unità	BR 150	BR 200	BR 300	BR 400	BR 500	BR 600
FO	Sonda superiore	[mm]	950 ½" IG	1215 ½" IG	1570 ½" IG	1500 ½" IG	1800 ½" IG	2000 ½" IG
WW	Acqua calda	[mm]	950 ¼" IG	1215 ¼" IG	1570 ¼" IG	1500 ¼" IG	1800 ¼" IG	2000 ¼" IG
AN	Anodo	[mm]	950 ¼" IG	1215 ¼" IG	1570 ¼" IG	1500 ¼" IG	1800 ¼" IG	2000 ¼" IG
Z	Ricircolo	[mm]	740 ½" IG	950 ½" IG	1200 ½" IG	1150 ½" IG	1400 ½" IG	1550 ½" IG
HZV	Mandata riscaldamento	[mm]	640 1" IG	780 1" IG	840 1" IG	855 1" IG	1020 1" IG	1020 1" IG
F/TH	Ricircolo	[mm]	740 ½" IG	1000 ½" IG	1350 ½" IG	1250 ½" IG	1550 ½" IG	1750 ½" IG
FHZ	Sonda riscaldamento	[mm]	-	-	570 ½" IG	590 ½" IG	600 ½" IG	600 ½" IG
HZR	Ritorno riscaldamento	[mm]	240 1" IG	240 1" IG	240 1" IG	255 1" IG	255 1" IG	255 1" IG
KW	Acqua fredda	[mm]	130 ¼" IG	130 ¼" IG	140 ¼" IG	155 ¼" IG	155 ¼" IG	155 ¼" IG
EHP	Resistenza elettrica	[mm]	-	840 1½" IG	910 1½" IG	920 1½" IG	1090 1½" IG	-
FLO	Flangia superiore	[mm]	-	-	-	-	-	1080 Ø 180/120
FLU	Flangia inferiore	[mm]	285 Ø 180/120	285 Ø 180/120	295 Ø 180/120	310 Ø 180/120	310 Ø 180/120	310 Ø 180/120
ANS	Anodo inferiore	[mm]	-	-	-	-	-	625 1¼" IG

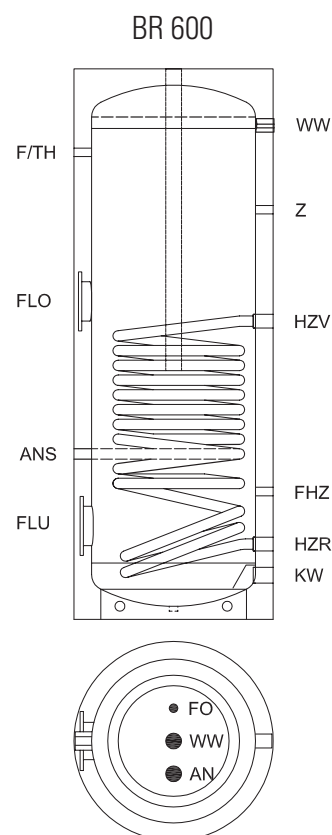
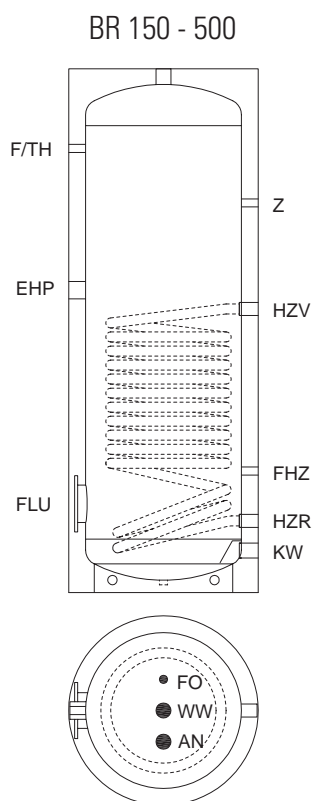

Dati tecnici BR 800 - 3000

Tipo	Unità	BR 800	BR 1000	BR 1500	BR 2000	BR 2500	BR 3000
Codice articolo	[-]	STD0800BR	STD1000BR	STD1500BR	STD2000BR	STD2500BR	STD3000BR
Volume utile	[l]	805	910	1450	1912	2435	2900
Contenuto acqua sanitaria	[l]	774	879	1422	1874	2390	2855
Contenuto scambiatore inferiore	[l]	31	31	28	38	45	45
Altezza totale con isolamento	[mm]	1990	2190	2240	2420	2590	2800
Diametro con isolamento	[mm]	990	990	1250	1350	1450	1500
Diametro senza isolamento	[mm]	790	790	1000	1100	1200	1250
Altezza di ribaltamento	[mm]	2020	2220	2240	2430	2650	2810
Diametro di installazione	[mm]	790	790	1000	1100	1200	1250
Peso (a vuoto)	[kg]	270	295	420	510	-	-
Pressione max. di esercizio lato riscaldamento	[bar]	10	10	6	6	6	6
Pressione di collaudo lato riscaldamento	[bar]	15	15	12	12	12	12
Pressione max. di esercizio lato acqua sanitaria	[bar]	10	10	10	10	10	10
Pressione di collaudo lato acqua sanitaria	[bar]	15	15	15	15	15	15
Temperatura max. lato riscaldamento	[°C]	95	95	95	95	95	95
Temperatura max. lato acqua sanitaria	[°C]	95	95	95	95	95	95
Superficie scambiatore inferiore	[m²]	3,6	3,6	3,3	4,4	5,3	5,3
Spessore isolamento	[mm]	95	95	110	110	110	110
Lunghezza max. resistenza elettrica	[mm]	800	800	830	930	1030	1080
Prestazione max. resistenza elettrica	[kW]	7,5	7,5	24	24	45	45
Indice caratteristico "NL"	[-]	22	34	34	46	-	-
Perdita di calore	[kWh/d]	3,10	3,40	3,90	4,40	-	-
Perdita di calore	[W]	129	142	163	183	-	-
Classe di efficienza	[-]	C	C	C	C	C	C
Perdita di carico riscaldamento	[mbar]	180	180	234	246	-	-
Portata riscaldamento	[m³/h]	6,5	6,5	7	7	-	-
Materiale isolamento	[-]	PU rigido in calotte			EPS		
Protezione contro la corrosione	[-]	Smaltatura a norma DIN 4753, anodo al magnesio					

Dati prestazionali BR 800 - 2000

	Roduzione continua con temperatura di mandata ¹						Valore secondo DIN4708 (dati riferiti all'indice NL) ²				Produzione ACS in 60 min ³		
	50 °C		60 °C		70 °C		NL	Prestazione massima in 10 min		Prestazione ACS dopo 30 min		Temperatura di mandata 70 °C	
	[kW]	[l/h]	[kW]	[l/h]	[kW]	[l/h]		[l]	[l/min]	[l]	[l/min]		
Scambiatore inferiore	800	12,2	299	34,8	855	60,9	1496	22,0	645	64,5	792	49,1	2818
	1000	15,1	371	43,2	1061	75,6	1857	34,0	839	83,9	1214	62,6	2953
	1500	16,4	402	46,8	1150	81,9	2012	-	1021	102,1	1631	75,2	3871
	2000	17,2	423	49,2	1209	86,1	2115	-	1150	115,0	1837	84,5	4520

1 - Riscaldamento di AF (acqua fredda) da 10 °C a 45 °C

2 - Riscaldamento di AF (acqua fredda) da 10 °C a 45 °C; Mandata a 70 °C; Temperatura bollitore AF+50K

3 - Dati calcolati in base alla prestazione massima; AF (acqua fredda) da 10 °C a 45; Temperatura bollitore a 60 °C

Attacchi e altezze BR 800 - 3000

Manicotti/altezze		Unità	BR 800	BR 1000	BR 1500	BR 2000	BR 2500	BR 3000
FO	Sonda superiore	[mm]	1940 ½" IG	2140 ½" IG	-	-	-	-
WW	Acqua calda	[mm]	1765 2" IG	1965 2" IG	1890 2" IG	2060 2" IG	2200 2" IG	2390 2" IG
AN	Anodo	[mm]	1940 1¼" IG	2140 1¼" IG	2170 1¼" IG	2350 1¼" IG	2540 1¼" IG	2730 1¼" IG
AN	Anodo	[mm]	-	-	2170 1¼" IG	2350 1¼" IG	2540 1¼" IG	2730 1¼" IG
Z	Ricircolo	[mm]	1400 1" IG	1600 1" IG	1600 1" IG	1750 1" IG	1900 1" IG	1900 1" IG
HZV	Mandata riscaldamento	[mm]	1195 1" ¼ IG	1195 1" ¼ IG	1050 1¼" IG	1170 1¼" IG	1400 1¼" IG	1400 1¼" IG
F/TH	Ricircolo	[mm]	1650 ½" IG	1850 ½" IG	1790 ½" IG	1960 ½" IG	2080 ½" IG	2270 ½" IG
FHZ	Sonda riscaldamento	[mm]	660 ½" IG	660 ½" IG	620 ½" IG	640 ½" IG	885 ½" IG	885 ½" IG
HZR	Ritorno riscaldamento	[mm]	275 1" ¼ IG	275 1" ¼ IG	390 1¼" IG	400 1¼" IG	450 1¼" IG	450 1¼" IG
KW	Acqua fredda	[mm]	175 2" IG	175 2" IG	280 2" IG	290 2" IG	340 2" IG	340 2" IG
FLO	Flangia superiore	[mm]	1400 Ø 180/120	1400 Ø 180/120	1230 Ø 180	1400 Ø 180/120	1500 Ø 180/120	1500 Ø 180/120
FLU	Flangia inferiore	[mm]	350 Ø 290/220	350 Ø 290/220	500 Ø 290	520 Ø 290/220	570 Ø 290/220	570 Ø 290/220
ANS	Anodo inferiore	[mm]	690 1" ¼ IG	690 1" ¼ IG	830 1¼" IG	840 1¼" IG	885 1¼" IG	885 1¼" IG
ENT	Sfiato	[mm]	1940 1" ¼ IG	2140 1" ¼ IG	2170 1¼" IG	2350 1¼" IG	2540 1¼" IG	2730 1¼" IG

